

01 CRÉER UN SOL

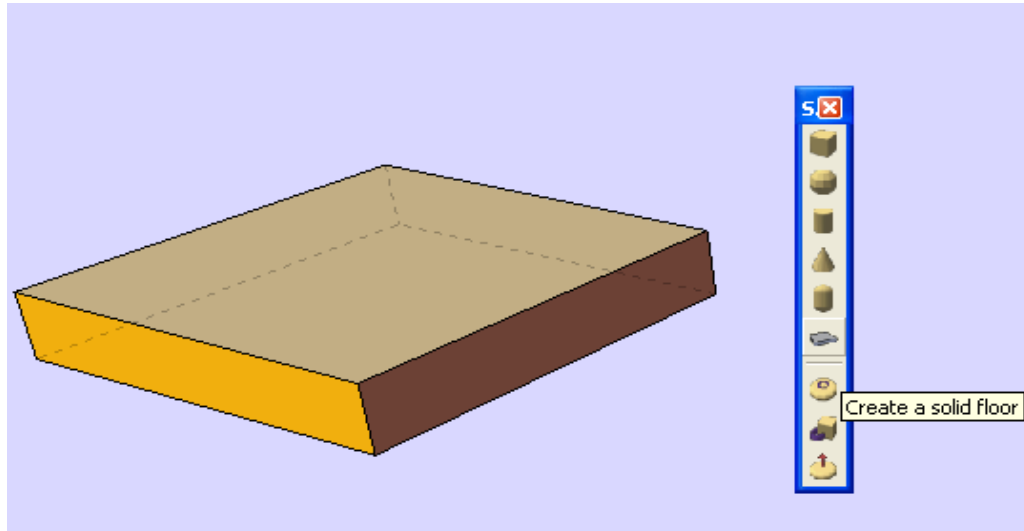

02 CRÉER DES GROUPES ET LES POSITIONNER

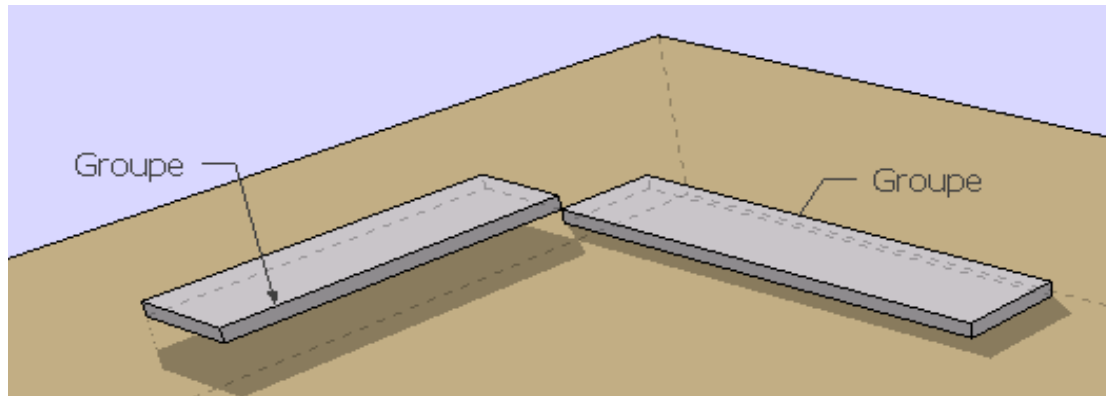

03 TRACER UNE LIGNE A L'EMPLACEMENT DU PIVOT

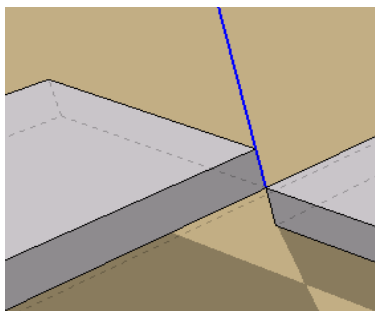

04 PLACER UN PIVOT ET LE REDIMENSIONNER

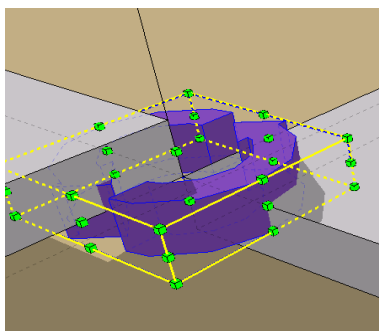

plus le connecteur est grand ,plus il est fort !

utiliser Ctrl et echelle

05 CREER UN GROUPE avec la ligne et le pivot

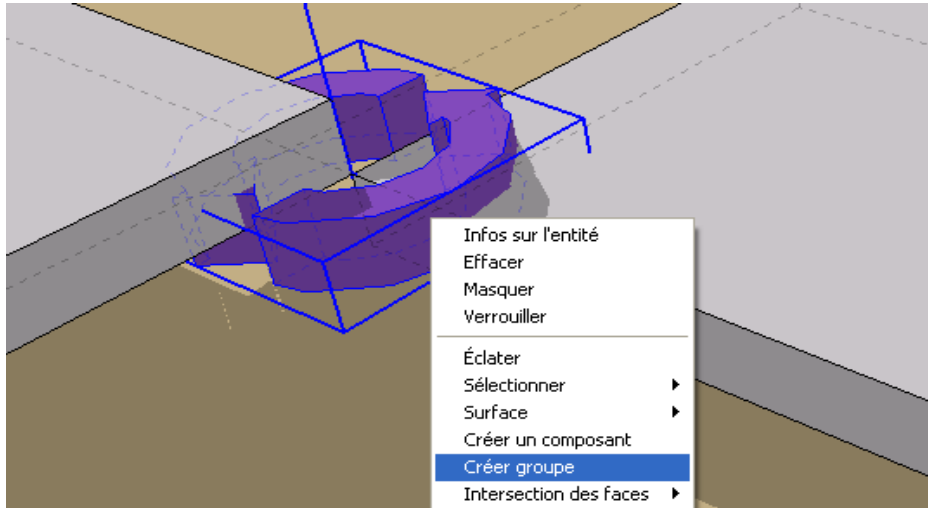

permettra au connecteur lié a la ligne de devenir mobile

06 CONNECTER PIVOT ET PIECES

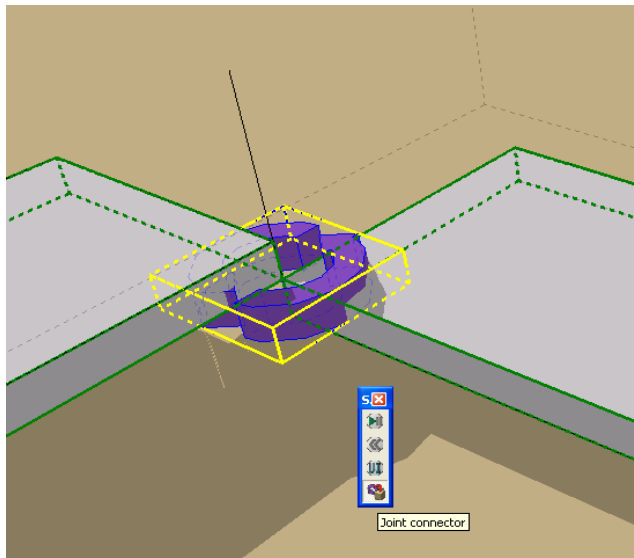

utiliser la touche CTRL et "Joint connector"

en commençant par :

selectionner le joint (pas le groupe)

puis les pieces

si tout est OK
les boites englobantes devons
avoir les couleurs du croquis

07 LANCER L'ANIMATION

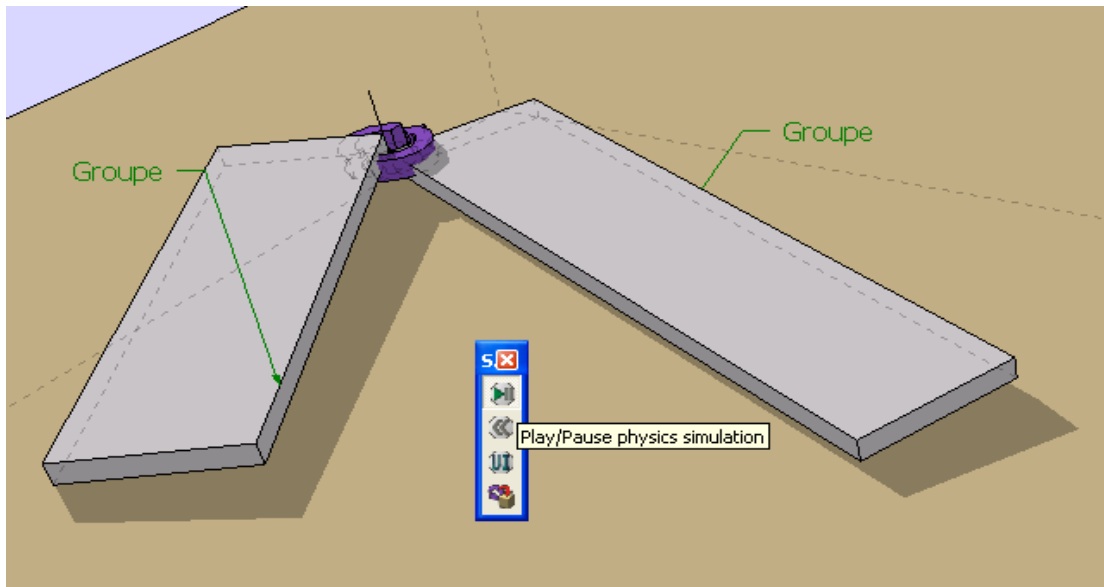

08 RENDRE UN OBJET STATIQUE (OPTION)

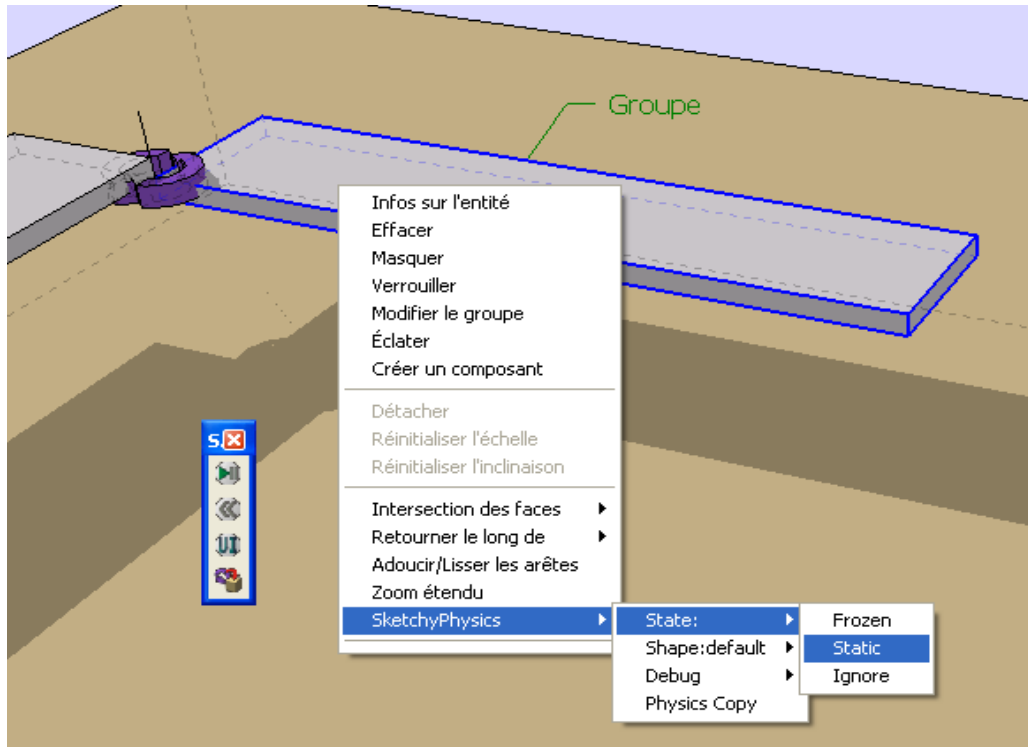

09 AJOUTER UNE COTE (OPTION)

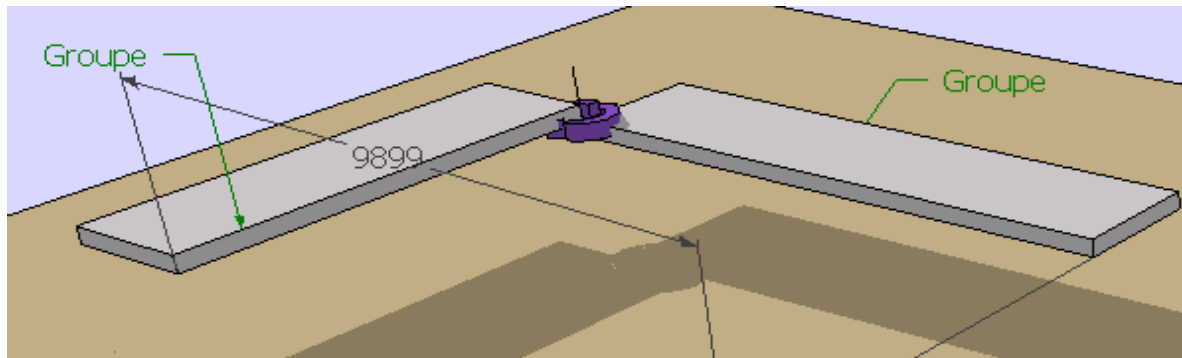

10 TESTER D'AUTRES JOINTS

